

nuZeo 6 Wandhalter

Montageanleitung

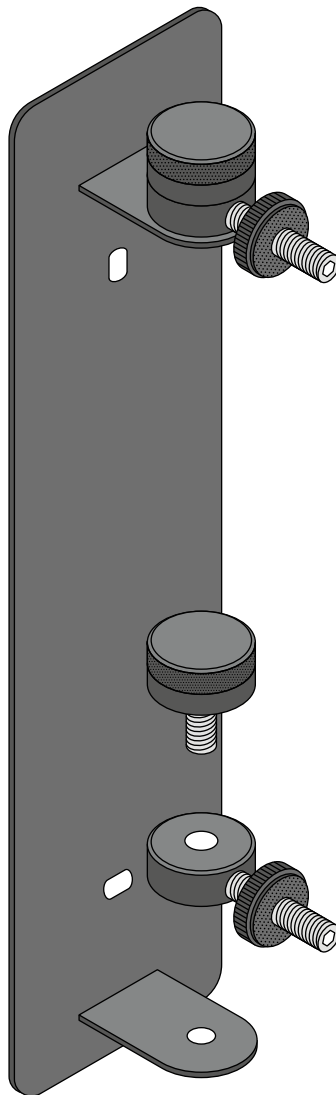

ACHTUNG:

Die Installation Ihres Wandhalters mit nuZeo 6 sollte am besten zu zweit vorgenommen werden!

Sollten Sie noch Fragen zu Ihrem Produkt haben, oder weitergehende Beratung wünschen, so wenden Sie sich gern an unser Service-Team. Halten Sie bitte Ihre Kundennummer bereit.



Telefon: +49 (0)7171 87120

E-Mail: info@nubert.de

Weitere wertvolle Informationen finden Sie auf unserer Website www.nubert.de

nubert[®]

Herzlichen Dank,
dass Sie sich für Zubehör von Nubert entschieden haben.
Das Nubert Team wünscht Ihnen viel Freude!

Service

Sollten Sie Fragen oder Probleme bei Installation oder Inbetriebnahme Ihres Nubert Produkts haben, so können Sie sich gern an unser Service-Team wenden:

Telefon +49 (0) 7171 8712-0 · E-Mail: info@nubert.de

Halten Sie bitte Ihre Kundennummer bereit!

Lieferumfang

1

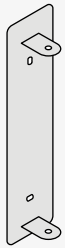

2

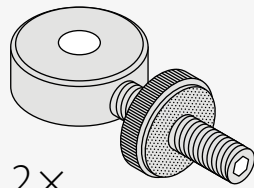

2x

3

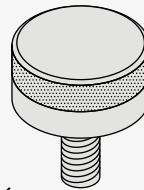

2x

4

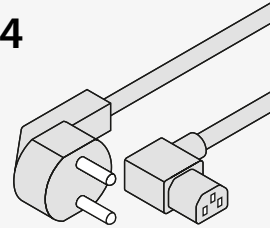

5



2x

6



2x

1 1x Montageplatte (8x43 cm)

2 2x Montage-Einheit mit Rändelmutter

3 2x Rändelschraube

4 1x Netzkabel gewinkelt (3 m)

5 2x Spreizdübel

6 2x Universalschraube

1 Einzelteile abschrauben

Die Wandhalterung wird bereits zusammengeschraubt geliefert. Schrauben Sie die Montage-Einheit mit Rändelmutter **2** und die Rändelschraube **3** von der Montageplatte **1** ab.

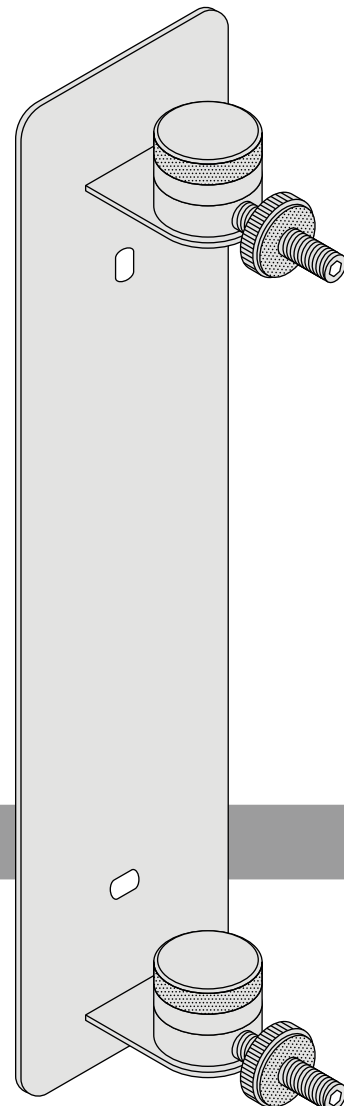

2 Montageplatte anbringen

Bringen Sie zunächst die Montageplatte **1** an der Wand an und stellen Sie einen ausreichend festen Sitz für die gesamte Wandhalterung inklusive Lautsprecher sicher.

! Achtung!

Achten Sie darauf, die Montageplatte richtig herum anzubringen. Die Seite mit dem senkrechten Loch muss oben sein und die mit dem waagrechten unten. (Siehe Abbildung)

! Achtung!

Verschiedene Materialien erfordern verschiedene Befestigungsbeschläge. Immer Schrauben und Dübel verwenden, die für das entsprechende Material geeignet sind!

Beispielsweise:

Spreizdübel **5** mit Universalschrauben **6**

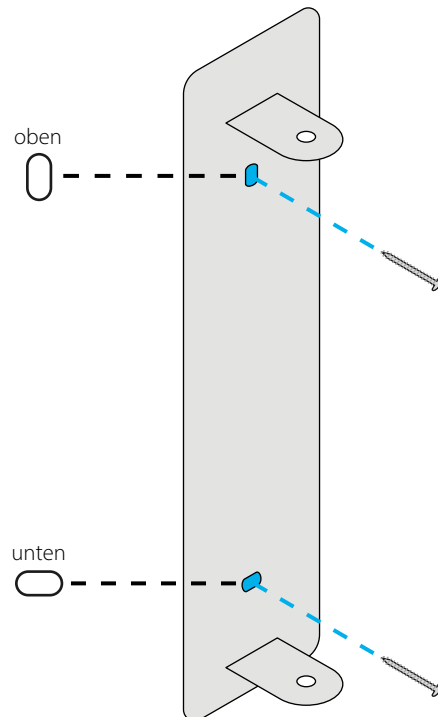
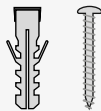

3 Montage-Einheiten mit nuZeo 6 verschrauben

Entfernen Sie zunächst die beiden Gummiabdeckungen an der Rückseite der nuZeo 6.

Schrauben Sie die beiden Montage-Einheiten **2** zusammen mit den Rändelmuttern mindestens 1,5 cm tief in den Lautsprecher.

Hinweis: Durch unterschiedlich tiefes Einschrauben der Montage-Einheiten in die nuZeo 6 kann eine Schrägstellung des Lautsprechers an der Wand ausgeglichen werden.

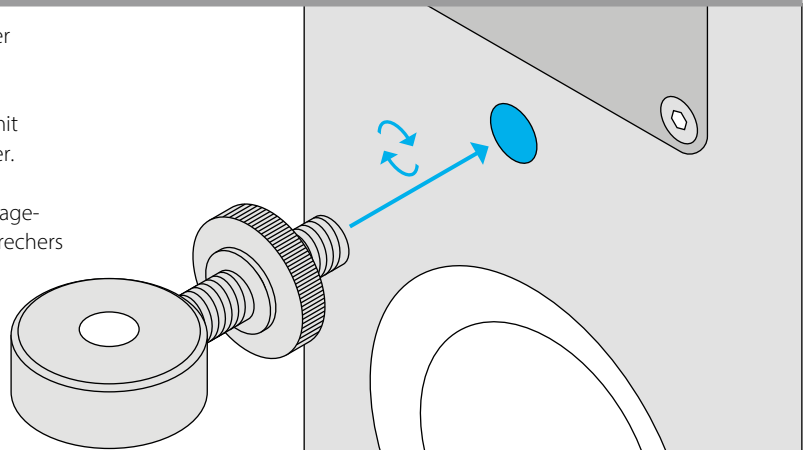

4 Montage-Einheiten fixieren

Fixieren Sie beide Montage-Einheiten, indem Sie die Rändelmuttern ganz zur nuZeo 6 drehen, bis die Filzscheiben satt auf den Lautsprechern aufliegen.

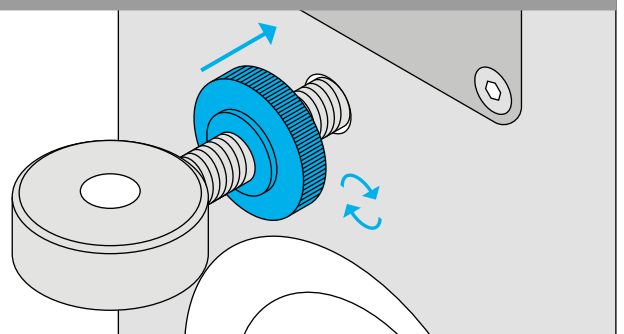

5 Lautsprecher mit Wandhalter verschrauben

Den Lautsprecher mit Montage-Einheit auf die horizontalen Montageflächen auflegen und mittels der beiden Rändelschrauben **3** verschrauben. Ziehen Sie die Rändelschrauben fest, um ein Verdrehen des Lautsprechers zu verhindern.

! Achtung!

Gehen Sie vorsichtig vor, um ein Herabfallen des Lautsprechers zu vermeiden.

Hinweis: Der Lautsprecher kann bis zu 45° rotiert werden, ohne die Wand zu berühren.

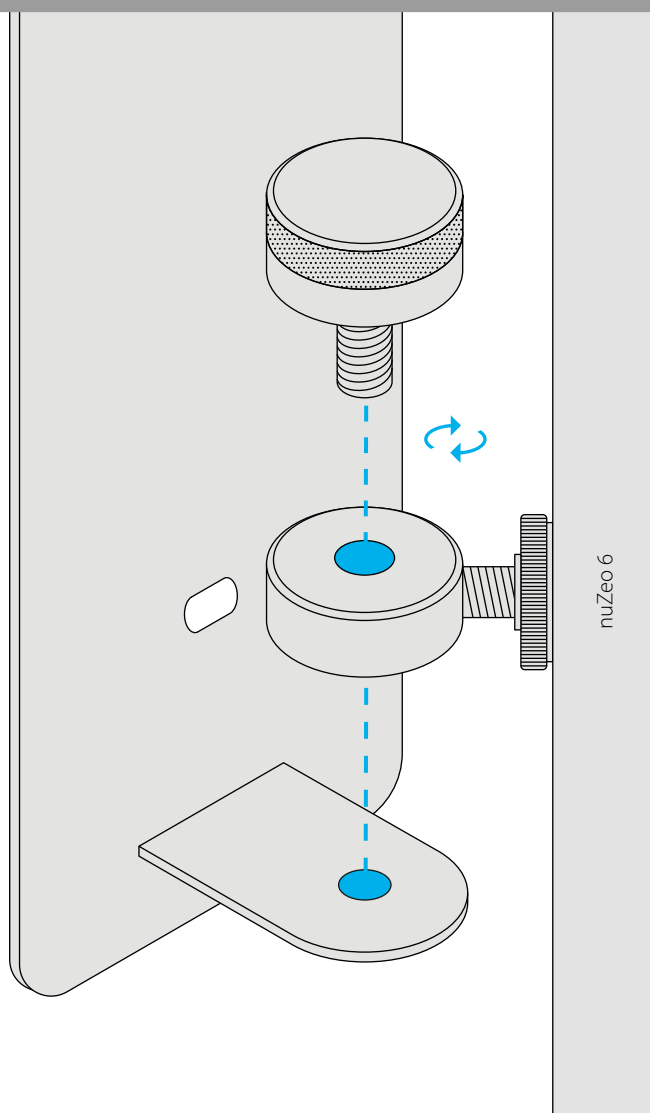

Stand: 26.02.2024

Technische Änderungen, Irrtümer und Druckfehler vorbehalten

Unsere Allgemeinen Geschäftsbedingungen (AGB) finden Sie auf unserer Website www.nubert.de/agb/

nubert[®]

Nubert electronic GmbH
Nubertstr. 1
73529 Schwäbisch Gmünd
Deutschland

E-Mail: info@nubert.de
Hotline: +49 (0)7171 8712-0
www.nubert.de