

nuMove 717

Rollsockel für nuPyramide 717

Montageanleitung Sicherheitshinweise Garantiebestimmungen



ACHTUNG:

Am besten, Sie sind bei der Montage von nuMove 717 zu zweit! Denn die nuPyramide 717 hat aufgrund ihrer soliden Bauweise ein sehr hohes Gewicht.

nubert[®]

Sicherheitshinweise



Gefahr von Verletzungen und Beschädigungen!

Durch das hohe Gewicht des Lautsprechers kann es zu Verletzungen kommen, wenn Körperteile unter diesem eingeklemmt werden. Bewegen Sie ihn stets zu zweit und mit der nötigen Vorsicht, um Verletzungen und Beschädigungen zu vermeiden!



Achtung!

Legen Sie beim Kippen des Lautsprechers stets ein weiches Baumwolltuch o. ä. unter die Kanten des Lautsprechers bzw. des Sockels um Beschädigungen an Bodenbelag, Lautsprecher und Sockel zu vermeiden. Benützen Sie zum Schutz der Oberflächen bitte die bei den nuPyramiden beigelegten Baumwollhandschuhe!



Nehmen Sie beim Auspacken möglichst keine scharfen Gegenstände zur Hilfe - Sie könnten die Oberflächen zerkratzen.

Lieferumfang

- 1 Sockel mit vormontierten Rollen
- 4 Schrauben M8, Senkkopf
- 1 Sechskantschlüssel

Service

Sollten Sie Fragen oder Probleme bei der Inbetriebnahme Ihres Nubert Produkts haben, so können Sie sich gern an unser Service-Team wenden:

Telefon:

0800 68 23 780 (gebührenfrei, innerhalb Deutschlands)
0049 7171 92690-118 (international)

E-Mail:

info@nubert.de

Halten Sie bitte Ihre Kundennummer bereit.

Montageanleitung

1 nuPyramide auf den Kopf drehen

A) Aufstecken des oberen Formteils:

! Legen Sie dazu aus dem Verpackungsmaterial Ihrer nuPyramide eines der Vliestücher auf den Lautsprecher und ziehen Sie die Schutzhülle darüber.

Stecken Sie nun das flachere der beiden Formteile auf die eingehüllte Box.



B) Die nuPyramide wird nun über die Sockelkante einer nur mit Hochtöner versehenen Schallwandseite gekippt.

! Sockelkante unbedingt vorher zum Schutz mit einem doppelt gefalteten weichen Baumwolltuch o. ä. unterlegen!



C) Dann wird die nuPyramide nach oben, auf ihrem Kopf-Formteil stehend, gekippt.

Das Formteil sollte dabei gemeinsam mit dem Lautsprecher über die Kante gekippt werden, sodass es nicht beschädigt oder deformiert wird.

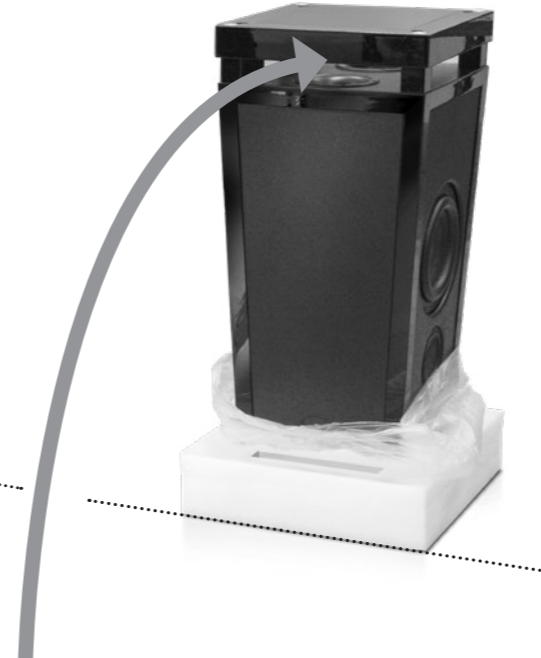

2 Entfernen der Tellerfüße

Entfernen Sie bei den nuPyramiden die Tellerfüße aus den Unterseiten der Gehäuse.



3 nuMove 717 Rollsockel auflegen und montieren

A) Legen Sie den nuMove 717 Sockel mit den Rollen nach oben zeigend so auf die Pyramidenunterseite, dass die Bohrungen der Platte direkt über den Gewindebuchsen zu liegen kommen.

! Achten Sie auf die richtige Orientierung, und drehen Sie den Sockel gegebenenfalls um 90°!

B) Verschrauben sie den Sockel nun mit den beiliegenden Innensechskantschrauben.

! Achten Sie darauf, die Schrauben ausreichend fest anzuziehen!

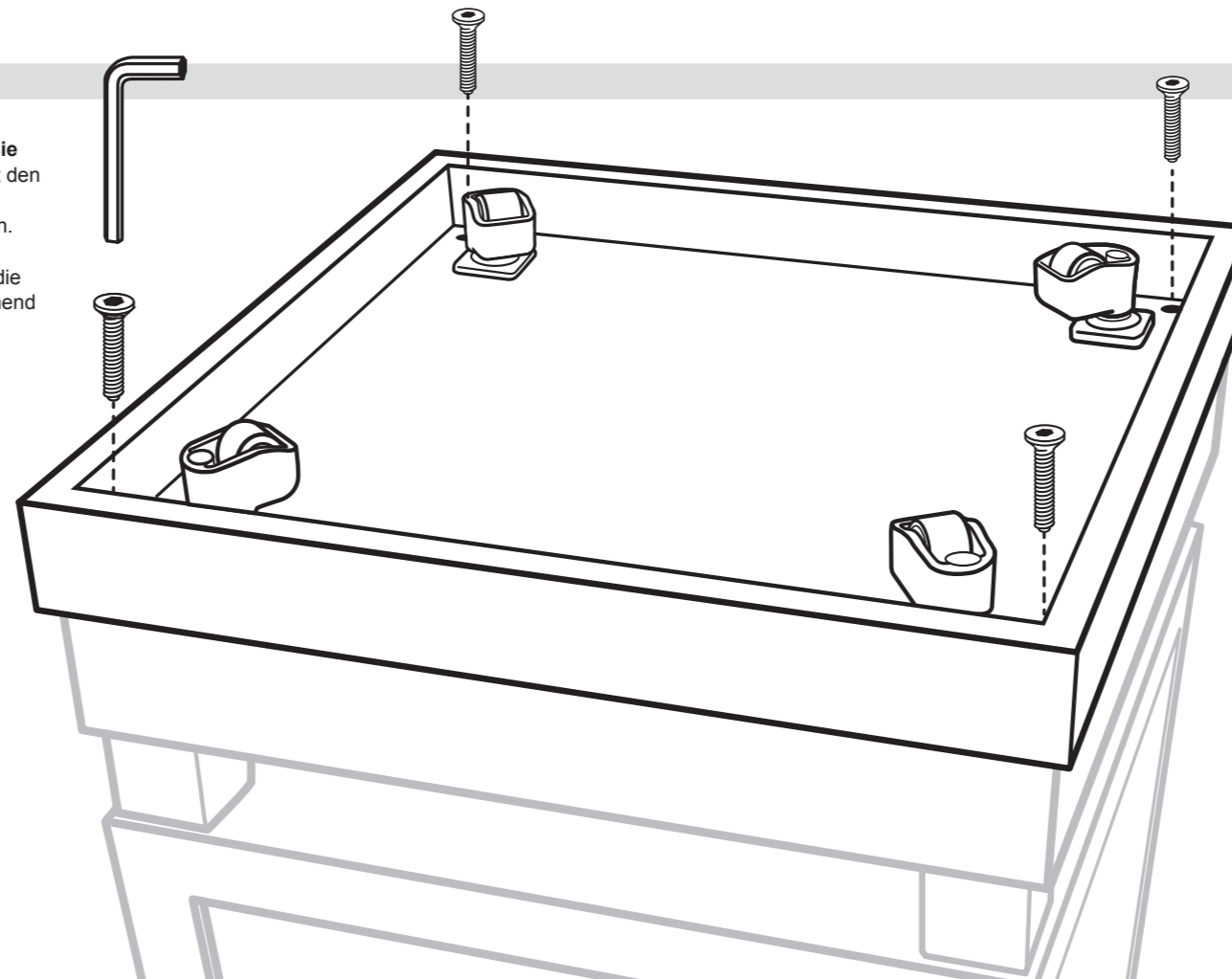

4 Aufstellen mit nuMove 717 Rollsockel

Kippen Sie den Lautsprecher nun wieder in seine normale Orientierung, so dass er auf dem Rollsockel zu stehen kommt.

Führen Sie dazu die Schritte aus Abschnitt 1 in umgekehrter Reihenfolge aus.

! Achten Sie darauf, dass der Rollsockel beim Kippen auf einem weichen Baumwolltuch o. ä. aufliegt!

Garantiebestimmungen

Ihr Anbieter und Vertragspartner:

Nubert electronic GmbH · Goethestr. 69 · 73525 Schwäbisch Gmünd · Deutschland
Geschäftsführer: Günther Nubert · Registergericht AG Ulm, HRB 700296
Telefon: 07171 92690-0 · Telefax: 07171 92690-45 · E-Mail: info@nubert.de
Ust-IdNr.: DE 16758584 · WEEE-Reg.-Nr. DE 48888173

Für Rückfragen und individuelle Beratung wählen Sie bitte unsere speziellen Nummern:

- Anrufe aus Deutschland – gebührenfrei 0800-6823780
- Anrufe aus dem Ausland +49 7171 92690-18

Unsere Hotline ist für Sie erreichbar von

Montag bis Freitag von 10:00–18:00 Uhr sowie samstags von 9:00–13:00 Uhr.

Nubert gewährt dem Käufer auf das in dieser Bedienungsanleitung beschriebene Nubert Produkt eine besondere Herstellergarantie nach den nachstehenden Bedingungen. Die gesetzlichen Gewährleistungsansprüche des Käufers, insbesondere auf Nacherfüllung und ggf. Schadensersatz bei Mängeln bleiben dem Käufer daneben uneingeschränkt erhalten und stehen unseren Kunden im vollen Umfang zur Verfügung.

1. Die Garantiezeit für das in dieser Bedienungsanleitung beschriebene Nubert Produkt mit seinen Bestandteilen beträgt 2 Jahre ab Übergabe.

Ihr Kaufbeleg ist der Garantienachweis.

2. Inhalt des Garantieanspruchs

Die Garantie gilt für alle Teile und Arbeitskosten ab Lieferung. Sie beinhaltet und beschränkt sich auf die kostenlose Reparatur oder Austausch des defekten Teiles im Fall eines Sachmangels der Ware (z. B. Materialfehler oder Fabrikationsfehler). Nubert übernimmt zudem die Hin- und Rücksendekosten des betroffenen Produktes jeweils ab bzw. bis zur Bordsteinkante im Fall berechtigter Garantieansprüche, soweit die Ware sich innerhalb der Staaten der europäischen Union befindet und die Versendung mit Nubert zuvor abgestimmt wurde. Darüber hinausgehende Leistungen sind im Kulanzwege nach freier Maßgabe von Nubert möglich. Während der Dauer der Garantie wird vermutet, dass der Sachmangel im Zeitpunkt des Gefahrübergangs bereits vorhanden war. Ersetzte Teile gehen in das Eigentum von Nubert über. Garantieleistungen bewirken weder eine Verlängerung der Garantiefrist, noch setzen sie eine neue Garantiefrist in Lauf. Die Garantiefrist für eingebaute Ersatzteile endet mit der Garantiefrist für das ganze Gerät. Die Zusage oder die Ausführung von Garantieleistungen erfolgt ohne Anerkennung einer Leistungspflicht nach gesetzlichem Gewährleistungsrecht.

3. Ein Garantieanspruch entfällt bei

- nicht mit Nubert zuvor abgestimmten Reparaturversuchen jeglicher Art
- unsachgemäßer Betriebsumgebung oder unsachgemäßer Lagerung (z. B. Schäden durch Feuchtigkeit)
- unsachgemäßer Transportverpackung (die ursprüngliche Transportverpackung, komplett verwendet, schützt ausreichend)
- unsachgemäßem Transport, soweit der Transport nicht mit Nubert zuvor abgestimmt wurde (Nubert organisiert den Transport für Sie mit von Nubert ausgewählten Transportunternehmen. Sie erhalten entsprechend freigemachte Rückholtickets)
- unsachgemäßen mechanischen Einwirkungen auf die Ware, insbesondere auf die Lautsprecher-Chassis und Gehäuse; z. B. eingedrückte Membranen oder Kalotten und Fallschäden, nach Anlieferung entstandene Kratzer
- unsachgemäßer Montage.

4. Ausgebaute Einzelteile

Bauen Sie keine Bauteile oder sonstige Elemente aus oder ab, und senden Sie solche Einzelteile nicht ein, bevor Sie mit dem Nubert Service Kontakt aufgenommen und diese Maßnahme abgestimmt haben.

5. Vorgehensweise bei einem Garantiefall

Defektes Gerät mit einer Kopie des Kaufbeleges und einer aussagefähigen Fehlerbeschreibung möglichst in den Originalkarton verpacken. Bitte beachten Sie unsere Versandhinweise. Für eine Rückholung oder Rücksendung setzen Sie sich bitte mit dem Nubert Team in Verbindung:

- **Tel. innerhalb von Deutschland 0800-68 23 780 (gebührenfrei)** • **Tel. international: 0049 7171 92690-18** • **Fax: 07171 92690-45** • **E-Mail: info@nubert.de**
- Natürlich können Sie Ihr defektes Produkt auch beim Nubert Service in Schwäbisch Gmünd oder Aalen abgeben:
• Nubert electronic GmbH, Goethestr. 69, D-73525 Schwäbisch Gmünd oder • Nubert electronic GmbH, Bahnhofstr. 111, D-73430 Aalen.

Versandhinweise: Wir empfehlen Ihnen, den Originalkarton mit den speziellen Schutzpolstern auf jeden Fall aufzubewahren. Tipp: Zusammenlegen spart Platz! Nur so kann ein sicherer Rückversand im Fall der Fälle gewährleistet werden. Wenn Sie ausnahmsweise eine andere Verpackung verwenden, sollte diese fachgerecht gegen die typischen Gefahren eines Versandes schützen und spezielle Schutzpolster oder gleichwertige Schutzvorrichtungen aufweisen. Eine bloße Pappverpackung mit Papierpolsterung reicht keinesfalls. Wir machen darauf aufmerksam, dass wir für Schäden aufgrund von Ihnen zu vertretender unsachgemäßer Verpackung keine Haftung übernehmen!

Stand: 27.2.2019

Technische Änderungen, Irrtümer und Druckfehler vorbehalten · Unsere Allgemeinen Geschäftsbedingungen (AGB) finden Sie auf unserer Webseite: www.nubert.de/agb.htm



Nubert electronic GmbH
Goethestr. 69
73525 Schwäbisch Gmünd
Deutschland

E-Mail: info@nubert.de
Hotline:
– Anrufe aus Deutschland gebührenfrei 0800-6823780
– Anrufe aus dem Ausland +49 7171 92690-18